

Identificatiegids werkmaterieel

Een overzicht van de terminologie en technische kennis om een (identiteits) onderzoek te kunnen instellen bij diefstal.



2024

Inhoudsopgave

Inleiding

1. Hoe steekt diefstal van werkmaterieel in elkaar?

2. Hoe wordt gestolen werkmaterieel herkend?

3. Hoe kan werkmaterieel geïdentificeerd worden?

4. Overzichtstekeningen en locatie VIN-codes:

- a. Schranklader, wiel
- b. Schranklader, rups
- c. Grader
- d. Graafmachine, wiel
- e. Graafmachine, rups
- f. Wiellader
- g. Graaflaadcombinatie
- h. Generator/compressor
- i. Vorkheftruck (ruw terrein)
- j. Tandemwals
- k. Vorkheftruck
- l. Bulldozer
- m. Minigraafmachine
- n. Tractor
- o. Tractor compact
- p. Verreiker
- q. Minidumper
- r. Stenenklem
- s. Dieplepelbak
- t. Puinriek

1

BMWT

BMWT is de brancheorganisatie van leveranciers van bouwmachines, magazijnrichtingen, wegenbouwmachines en transportmaterieel.



VbV

Een gemeenschappelijk initiatief van alle Nederlandse schadeverzekeraars om voertuig-, vaartuig-, werkmaterieel- en transportcriminaliteit te bestrijden. Het VbV werkt daarbij nauw samen met de publieke en private partners.

Diefstal van werkmaterieel neemt nog steeds toe. Jaarlijks worden ongeveer 300 stuks werkmaterieel gestolen (bron: Landelijk Informatiecentrum Voertuigcriminaliteit). Als gebruiker van werkmaterieel word je hiermee geconfronteerd. Diefstal brengt de continuïteit van het werk in gevaar en verzekeraars zullen de premies verhogen.

Bovendien is het lastig om een onderzoek in te stellen naar gestolen werkmaterieel omdat het juiste identificatienummer moeilijk te vinden is. De meeste fabrikanten gebruiken een eigen codering die, afhankelijk van de fabrikant, op verschillende plaatsen kan zijn aangebracht. Op basis van een identificatienummer is het bovendien moeilijk om na te gaan waar het werkmaterieel gestolen is of wie de eigenaar is. Onderzoek naar verdacht werkmaterieel vindt vaak niet plaats, omdat de politie niet beschikt over de benodigde technische kennis en dus niet weet wat de juiste aanpak is. Daarom heeft BMWT in 2015, in samenwerking met VbV, deze identificatiegids uitgegeven. De huidige uitgave is een actualisatie van de vorige versie van 2015. Hierin zijn de laatste ontwikkelingen en inzichten meegenomen.

Het doel van deze identificatiegids is:

- informatie verschaffen over de problematiek rond diefstal van werkmaterieel, inzichtelijk maken waar je op moet letten en de technische kennis verstrekken welke nodig is om een (identiteits)onderzoek te kunnen instellen;
- een overzicht geven van de terminologie met betrekking tot werkmaterieel, om zodoende meer bekendheid te geven binnen de handhavende diensten zoals politie, Inspectie Leefomgeving en Transport (ILT), Inspectie SZW (verder: bevoegd gezag ¹).

VbV

Een gemeenschappelijk initiatief van alle Nederlandse schadeverzekeraars om voertuig-, vaartuig-, werkmaterieel- en transportcriminaliteit te bestrijden. Het VbV werkt daarbij nauw samen met de publieke en private partners.

1 Hoe steekt diefstal van werkmaterieel in elkaar?

Algemeen

Elk jaar wordt er in Nederland voor miljoenen euro's aan werkmaterieel gestolen. Het percentage werkmaterieel dat wordt teruggevonden bedraagt minder dan 5 procent.

Wat wordt verstaan onder werkmaterieel?

Werkmaterieel wordt gebruikt in de bouw, de industrie, bij de sloop, de overslag, e.d. Hieronder vallen graafmachines, walsen, tractoren, verreikers en dumpers. Handgereedschap laten we buiten beschouwing.

Waarom wordt werkmaterieel gestolen?

Hoge waarde van werkmaterieel: de gemiddelde nieuwprijs van een laadschop ligt boven de 100.000 Euro.

Gebrek aan informatie bij het bevoegd gezag¹: door een gebrek aan kennis inzake identificatie is er bij het bevoegd gezag¹ weinig informatie met betrekking tot diefstal van werkmaterieel beschikbaar.

Weinig kennis over diefstalpreventie: door werkmaterieel voor langere tijd op een onbewaakte locatie te laten staan neemt het risico op diefstal toe. Bij eigenaren en gebruikers van het werkmaterieel ontbreekt vaak de kennis over diefstalpreventie.

Geen goede controle: niemand controleert of het werkmaterieel dat men wil gaan aanschaffen, financieren (banken), verkopen (veilingen) of verzekeren misschien gestolen of nog niet afbetaald is. Omdat geen van deze partijen het werkmaterieel controleert, is gestolen werkmaterieel heel eenvoudig door te verkopen. Bovendien krijgen verzekeringsmaatschappijen zelden een volledig overzicht van het werkmaterieel waarover hun cliënten beschikken. Zelfs wanneer ze wel zo'n overzicht krijgen, vergelijken ze de gegevens niet met een lijst van gestolen werkmaterieel.

5

BMWT

BMWT is de brancheorganisatie van leveranciers van bouwmachines, magazijnrichtingen, wegenbouwmachines en transportmaterieel.



1 Hoe steekt diefstal van werkmaterieel in elkaar?

Verduistering: in veel gevallen is er geen sprake van diefstal maar wordt een verzekeringsmaatschappij of bank opgelicht door een cliënt, bijvoorbeeld door gehuurd werkmaterieel door te verkopen.

6

VbV

Een gemeenschappelijk initiatief van alle Nederlandse schadeverzekeraars om voertuig-, vaartuig-, werkmaterieel- en transportcriminaliteit te bestrijden. Het VbV werkt daarbij nauw samen met de publieke en private partners.



Bij diefstal van gekentekend werk- en landbouwmaterieel dient de eigenaar of gebruiker telefonisch aangifte te doen bij het Landelijk Aangifteloket Gestolen Voertuigen (AGV). Het loket is alle dagen bereikbaar van 07.00 tot 23.00 uur op (088) 662 82 88.

Na de aangifte ontvangt de eigenaar of gebruiker via het AGV een mail met een link naar een vragenlijst van VbV. Deze vragenlijst is belangrijk om in te vullen om de schadeafwikkeling met de verzekeraar te vereenvoudigen en de kans op terugvinden te vergroten. De ingevulde vragenlijst wordt ook direct gedeeld met de betrokken verzekeraar.

Bij diefstal van ongekentekend werk- en landbouwmaterieel dient de eigenaar of gebruiker de diefstal direct via <https://www.vbvapp.nl/p/werkmaterieelmelden> in het Mobiele Objectenregister te registeren.

Daarnaast dient de eigenaar of gebruiker ook telefonisch aangifte te doen bij de politie via 0900-8844.

Wie steelt werkmaterieel?

Gelegenheidsdieven: over het algemeen hebben zij het voorzien op minder kostbare artikelen die makkelijk te stelen en te verkopen zijn. Het is bewezen dat georganiseerde zware criminelen deze gelegenheidsdieven inschakelen om werkmaterieel te stelen, terwijl ze zelf op afstand blijven.

Georganiseerde zware criminelen: deze hebben het vaak voorzien op duurder werkmaterieel. Zij exporteren het werkmaterieel naar het buitenland of voorzien deze van nieuwe identificatienummers. Het stelen van grotere machines vereist een aanzienlijke organisatie voor wat betreft het lokaliseren, verplaatsen, vershippen, exporteren en vervolgens doorverkopen in het buitenland of binnen Nederland.

2 Hoe wordt gestolen werkmaterieel herkend?

Waar wordt gestolen werkmaterieel heen gebracht?

Criminele bendes stelen bouwmachines en verkopen de gestolen goederen binnen en buiten Europa. Maar niet alleen gestolen machines worden verkocht. Het gestolen materieel wordt vaak gestript waarna onderdelen in het illegale circuit te koop worden aangeboden.

Werkmaterieel dat gestolen wordt in Nederland:

circuleert binnen de Nederlandse markt voor tweedehands werkmaterieel en komt bij eindgebruikers terecht, al dan niet nadat het oorspronkelijke identificatienummer verwijderd of gewijzigd is;

Wordt geëxporteerd naar:

- binnen de Europese Unie naar andere lidstaten, of buiten de EU
- naar het Midden-Oosten, vanuit containerhavens en lange-afstands-rotohavens;
- via de Balkanlanden naar Griekenland, via Polen naar Rusland, vanuit de oostelijke havensteden van het Verenigd Koninkrijk;
- naar Afrika;
- over de hele wereld.

Hoe herken je gestolen werkmaterieel?

Werkmaterieel is niet altijd gekentekend. Dit maakt het herkennen van gestolen werkmaterieel moeilijk. Een deel van het werkmaterieel is wel gekentekend: zelfstandig rijdende mobiele machines voor op de openbare weg, met een constructiesnelheid boven de 6 km/u en die niet vallen onder de uitzonderingen, zijn gekentekend vanaf 1-1-2021. Uiterlijk 1-1-2025 zullen al deze machine zijn geregistreerd bij het RDW.

Wanneer men op de hoogte is van de onderstaande indicatoren, kan er bij routinematige aanhoudingen, patrouilles, onderzoeken of te koop aanbiedingen beter aandacht worden besteed aan verdacht werkmaterieel.

Vbv

Een gemeenschappelijk initiatief van alle Nederlandse schadeverzekeraars om voertuig-, vaartuig-, werkmaterieel- en transportcriminaliteit te bestrijden. Het Vbv werkt daarbij nauw samen met de publieke en private partners.

2 Hoe wordt gestolen werkmaterieel herkend?

NB: voor elk van de volgende situaties kan er een legitieme verklaring zijn. In een aantal gevallen worden voorbeelden van uitzonderingen gegeven. Bekijk elke indicator altijd in de volledige context van het onderzoek.

Tijdstip van vervoer

Materieel dat vervoerd wordt tussen 20.00 en 05.00 uur, in het weekend of op feestdagen. Diefstal van werkmaterieel vindt voornamelijk plaats in deze periode.

Aannemers betalen niet graag overuren als ze dat kunnen vermijden. (Let op: in en rond grote steden wordt materieel soms vroeg in de ochtend verplaatst om zo de verkeersdrukte te ontwijken.)

Voertuiggerelateerde indicatoren

- werkmaterieel dat vervoerd wordt op voertuigen die daar niet voor bedoeld zijn;
- nieuw werkmaterieel op een oud vervoermiddel;
- voertuig met handelsnummerborden;
- transportvoertuig rijdt op landbouwdiesel (rood in Nederland) of andere illegale brandstof;
- transportvoertuig is niet voorzien van bedrijfslogo's en dergelijke;
- vervoerder heeft geen certificaat van betaalde wegenbelasting;
- labels/logo's op werkmaterieel komen niet overeen met die op het transportvoertuig;
- kenteken trekkend werkmaterieel en oplegger stemmen niet overeen. Voor (land-)bouwvoertuigen geldt deze verplichting in veel gevallen niet.

Wijze waarop werkmaterieel op voertuig geladen is

- werkmaterieel wordt vervoerd met laadbak omhoog of zonder giek te laten zakken;
- werkmaterieel in een afgesloten oplegger met zeildoekwanden, andere vrachtwagencombinatie of in een vrachtcontainer met afneembaar of vast dak. Het komt voor dat gestolen materieel teruggevonden wordt in koelwagens. Controleer of de aangegeven temperatuur

9

BMWT

BMWT is de brancheorganisatie van leveranciers van bouwmachines, magazijnrichtingen, wegebouwmachines en transportmaterieel.



2 Hoe wordt gestolen werkmaterieel herkend?

in de aanhanger overeenkomt met de verwachte temperatuur van de vracht volgens de ladingsbrief;

- gaat het om uitzonderlijk vervoer, controleer dan bij de desbetreffende instantie of de lading op de juiste wijze geregistreerd is.

Wijze van te koop aanbieden

- als het werkmaterieel sterk onder de marktprijs wordt aangeboden;
- als het werkmaterieel alleen op buitenlandse sites wordt aangeboden;
- als bij de aanbieding alleen een mobiel telefoonnummer wordt vermeld;
- als er geen conformiteitsverklaring² beschikbaar is. De conformiteitsverklaring² voor werkmaterieel is te vergelijken met het kentekenbewijs voor voertuigen. Het vermeldt het bouwjaar, het chassisnummer en de naam van de fabrikant. Deze gegevens zijn uniek voor de betreffende machine en maken het mogelijk deze te identificeren.
- als de vorige eigenaar niet bekend is of als niet-legitieme tussenpersoon acteert;
- als het werkmaterieel uit een 'faillissement' afkomstig is en via niet-legitieme veilingssites wordt aangeboden.

Chauffeurgerelateerde indicatoren

- de chauffeur gaat ervandoor wanneer het bevoegd gezag¹ het voertuig aanhoudt;
- de chauffeur beschikt niet over eigendomsdocumenten, een huurovereenkomst, identificatiegegevens van het voertuig (deze staan op de conformiteitsverklaring²) of andere bedrijfsdocumenten waaruit blijkt dat hij bevoegd is tot het vervoer van het werkmaterieel.

10

Documentatie

- de identificatiegegevens van het werkmaterieel, zoals vermeld op de documentatie, komen niet overeen met de identificatiegegevens van het werkmaterieel, zoals vermeld op de typeplaat, of de gegevens die zijn

Vbv

Een gemeenschappelijk initiatief van alle Nederlandse schadeverzekeraars om voertuig-, vaartuig-, werkmaterieel- en transportcriminaliteit te bestrijden. Het Vbv werkt daarbij nauw samen met de publieke en private partners.

2 Hoe wordt gestolen werkmaterieel herkend?

- aangebracht in het chassis;
- de conformiteitsverklaring² ontbreekt of komt niet overeen met de machine;
- het kraanboek ontbreekt. Het kraanboek is verplicht voor werkmaterieel waarmee lasten zwaarder dan twee ton kunnen worden geheven.

Gebruik en locatie

Werkmaterieel dat al enige tijd op een niet-afgesloten locatie staat (d.w.z. onbeheerd); te controleren door herhaalde observatie of af te leiden uit de ouderdom van de bandensporen die naar het werkmaterieel leiden. Gestolen werkmaterieel wordt vaak doelbewust 24 of 48 uur onbeheerd achtergelaten zodat de criminelen kunnen controleren of er een voertuigvolgsysteem is aangebracht; in dat geval zal het bevoegd gezag¹ het werkmaterieel immers komen ophalen.

De aard van het werkmaterieel past niet bij de locatie of het gebruik; denk bijvoorbeeld aan bouwmaterieel op een boerderij, in een woonwijk waar geen bouwwerkzaamheden plaatsvinden of op een verlaten industrieterrein.

Let op: criminelen laten gestolen werkmaterieel soms doelbewust achter in de buurt van locaties waar met soortgelijk werkmaterieel wordt gewerkt, zodat het gestolen werkmaterieel niet opvalt te midden van alle werkzaamheden.

Markeringen - typeplaten

- typeplaten ontbreken op het werkmaterieel. Doorgaans worden de typeplaten in de fabriek zodanig bevestigd dat ze deze permanent beschadigen indien deze verwijderd worden.;
- typeplaten komen niet overeen met het werkmaterieel waarop ze bevestigd zijn of de ingeslagen identificatiegegevens;
- inspecteer het plaatje en controleer het op:
 - krassen of beschadigingen die kunnen ontstaan wanneer een plaatje van het werkmaterieel wordt verwijderd;
 - beschadigde of verkeerd teruggeplaatste klinknagels;

2 Hoe wordt gestolen werkmaterieel herkend?

- microprint op nieuwere plaatjes - dient overeen te komen met het hoofdserienummer;
- bekijk de op de plaat gedrukte of ingeëtste nummers zorgvuldig om te zien of er zichtbare wijzigingen zijn aangebracht;
- de vorm; controleer de aanblik, de letterstijl en de logo's op de plaat met de platen op soortgelijke modellen. Let goed op, want een aantal merken heeft in de loop der jaren verschillende stijlen gehanteerd;
- omgeving; controleer het gebied rond de plaat op krassen die ontstaan kunnen zijn door het verwijderen van de plaat. Soms past een plaat niet precies binnen de afdruk die is ontstaan bij de bevestiging in de fabriek, met name wanneer lijm of tape is gebruikt;
- bevestigingsmethode; vergelijk de wijze en de locatie waarop de plaat bevestigd is met andere, soortgelijke modellen. Is hij bevestigd met dezelfde tape, lijm of klinknagels?;
- juiste model/type; controleer of de plaat het juiste model en type aangeeft. Veel platen vermelden het modelnummer. Zo niet, dan kan de importeur het juiste model achterhalen aan de hand van een serienummer. Dit serienummer vindt u op de constructieplaat (typeplaat) van uw voertuig. En in de praktijk spreken we over verschillende varianten: VIN, PIN etc. Gegevens van leveranciers vindt u op de website van BMWT. Kijk op www.bmwt.nl voor meer informatie. Let op, want het komt voor dat dieven nieuwe stickers opplakken om

Gekentekende voertuigen hebben vaak een VIN nummer als opmaak van het serienummer. VIN staat voor Voertuig Identificatie Nummer of Vehicle Identification Number. Het Voertuig Identificatie Nummer (VIN) wordt ook PIN, framenummer, chassisnummer, productienummer, Schleppernummer, Fahrzeugnummer of vehicle registration genoemd. Het vormt de unieke identiteit van uw voertuig en vindt u op de constructieplaat (typeplaat) van uw voertuig.

Het VIN bestaat uit een serie cijfers en letters. Hoe het eruit ziet is afhankelijk van het soort voertuig, het merk en de leeftijd van het voertuig. Oude VIN's bestaan uit minder cijfers dan nieuwe. Het is de "vingerafdruk" van het voertuig en staat ingeslagen of gegraveerd in een vast deel van het voertuig; meestal rond de vooras.

Vbv

Een gemeenschappelijk initiatief van alle Nederlandse schadeverzekeraars om voertuig-, vaartuig-, werkmaterieel- en transportcriminaliteit te bestrijden. Het Vbv werkt daarbij nauw samen met de publieke en private partners.



2 Hoe wordt gestolen werkmaterieel herkend?

het werkelijke model te verhullen.

Let op: gekentekende voertuigen kunnen aanvullende type plaatjes hebben om te voldoen aan aanvullende eisen die gelden op de openbare weg. Dit geldt primair voor werkmaterieel dat niet exclusief ontworpen is voor de Nederlandse wegen. Deze extra type plaatjes zijn NIET verdacht.

Ingeslagen identificatienummer

- de ingeslagen identificatienummers van het werkmaterieel zijn geheel of gedeeltelijk weggeslepen;
- de verf over het ingeslagen nummer ziet er nieuw uit, maar de machine is oud.

Materieel

- **Stickers**
 - Materieel is geheel overgeschilderd c.q. stickers zijn verwijderd, weggekrast of overgeschilderd.
 - Fabrieksstickers of stickers met modelnummer komen niet overeen met het materieel waarop ze zijn aangebracht.
- **Bedrijfskenmerken**
 - Geen bedrijfskenmerken op het werkmaterieel, geen bedrijfskleuren, geen naam of telefoonnummer van het bedrijf.

Prijs

- werkmaterieel wordt aangeboden of is gekocht voor een prijs die ver onder de marktwaarde ligt;
- eigenaar kan geen afdoende ontvangstbevestiging van dealer, veiling etc. overleggen.

Periodieke veiligheidskeur

Werkmaterieel wordt jaarlijks gekeurd en voorzien van een keuringssticker. Is deze wel actueel en is er een keuringsrapport aanwezig?

Havengerelateerde indicatoren

BMWT

BMWT is de brancheorganisatie van leveranciers van bouwmachines, magazijnrichtingen, wegenbouwmachines en transportmaterieel.



Deze indicatoren gelden in aanvulling op het bovenstaande:

- onbegeleide vrachtwagencombinaties die werkmaterieel vervoeren;
- werkmaterieel met kleuren, stickers of naam van verhuurbedrijf, wordt doorgaans niet geëxporteerd; (in de grensregio met België en Duitsland is het niet ongebruikelijk dat werkmaterieel relatief dicht over de grens wordt ingezet, indien een Nederlandse aannemer het werk uitvoert).
- vervoerder die 'net op tijd' aankomt voor de veerboot, teneinde inspectie van de lading te vermijden.

Conformiteitsverklaring²

Het is noodzakelijk dat verzekeraars van werkmaterieel bij elke verzekeringsaanvraag een geldige conformiteitsverklaring² van de te verzekeren machine opvragen. Daardoor wordt voorkomen dat dezelfde machine gelijktijdig bij meerdere maatschappijen wordt verzekerd. Bovendien kunnen gestolen machines dan zeer snel worden onderschept.

De conformiteitsverklaring voor werkmaterieel is te vergelijken met het kentekenbewijs voor voertuigen. Het vermeldt het bouwjaar, het chassisnummer en de naam van de fabrikant. Deze gegevens zijn uniek voor de betreffende machine en maken het mogelijk deze te identificeren².

Bij wet is het verplicht om bij machines een conformiteitsverklaring² beschikbaar te hebben; ook bij gebruikte machines. De verklaring moet door of namens de fabrikant zijn ondertekend. De conformiteitsverklaring² heeft een wettelijke status.

14

Het in de handel brengen van machines zonder conformiteitsverklaring² is vanaf 1995 een economisch delict. Dit geldt ook voor gebruikte machines. De conformiteitsverklaring² heeft pas een functie als de echtheid hiervan is vastgesteld. Dit is relatief eenvoudig via de fabrikant, dan wel zijn importeur te doen.

Elke machine heeft vanwege de machinerichtlijn een identificatienummer, die binnen de productiereeks van de fabrikant uniek is. Zo kan de identiteit van de machine worden vastgesteld. Aan de hand van een reeks nummers is het mogelijk om werkmaterieel te identificeren. Plaats van de nummers kunnen verschillen per merk en model van het werkmaterieel. Machines met een kenteken (dus voor op de openbare weg) hebben een identificatienummer conform de VIN-code.

Onderstaand een overzicht van nummers op basis waarvan werkmaterieel geïdentificeerd kan worden.

Een unieke cijfer/letter combinatie (17 tekens), die informatie geeft over:

- in welke fabriek wegvoertuigen zijn gebouwd;
- het voertuigtype aanduiding;
- het motortype;
- het versnellingsbaktype;
- het modeljaar;
- de VIN-code van het wegvoertuig.

Let op: sommige merken gebruiken dezelfde VIN-code voor verschillende modellen uit het assortiment; zo kan een Kubota KX41 minigraafmachine dezelfde VIN-code hebben als een Kubota KX 41-2 minigraafmachine.

Ingeslagen VIN-code: hetzij de volledige VIN-code, hetzij een deel van de volledige VIN-code wordt in de machine geslagen, meestal op een plek die goed zichtbaar is bij een inspectie, soms in de buurt van de typeplaat. Indien het voertuig een kenteken heeft, is in het kentekenregister opgenomen wat de plek is van het ingeslagen serienummer.

Motornummer: unieke VIN-code op een plaat of ingeslagen, aan de hand waarvan de motor te identificeren is.

Onderdeelnummer: unieke VIN-code op een plaat of in een onderdeel geslagen, waarmee een onderdeel van het werkmaterieel zoals de transmissie te identificeren is.

3 Hoe kan werkmaterieel geïdentificeerd worden?

Aanbouwdeelnummer: unieke VIN-code op een plaat of in een aanbouwdeel geslagen, waarmee een aanbouwdeel, zoals een schepbak of blad, te identificeren is.

Andere identificatiemethoden

Laat het er niet bij zitten als u geen typeplaat kunt vinden, want dat is een reden temeer om het onderzoek voort te zetten. Er zijn nog veel meer manieren om werkmaterieel te identificeren. De volgende methoden kunt u toepassen wanneer er een vermoeden bestaat dat de typeplaat verwisseld of bewerkt is.

1. Ingeslagen VIN-code

Hetzij de volledige VIN-code, hetzij een deel van de volledige VIN-code wordt in de machine geslagen, meestal op een plek die goed zichtbaar is bij een inspectie, vaak onder de typeplaat. Als de standaard identificatiemethoden niets opleveren, kunt u telefonisch contact opnemen met BMW of een politie-specialist (KLPD) voor andere nummerlocaties of assistentie ter plekke.

2. Onderdelen en aanbouwdelen

Tijdens de fabricage wordt vaak een lijst bijgehouden van de identificatienummers van onderdelen. Denk hierbij aan onderdelen als motor, chassis, transmissie, brandstofpomp, hydraulische pomp en van fabriekswege aangebrachte aanbouwdelen als lepelschoppen en schepbakken. Deze nummers worden vaak geregistreerd in de database van de fabrikant en kunnen vergeleken worden met de VIN-code van de machine.

3. Achterhalen van de VIN-code

Met behulp van hitte, magnetische kracht of elektrolyse met zuren/chemicaliën is het soms mogelijk om identificatienummers terug te halen die in een metalen oppervlak ingeslagen en vervolgens verwijderd zijn.

3 Hoe kan werkmaterieel geïdentificeerd worden?

4. Verborgen nummer

Bij een aantal merken worden bij toeval of doelbewust nummers aangebracht die niet makkelijk te identificeren, wissen of te bewerken zijn. In een dergelijk geval dient u een onderzoeker van het bevoegd gezag¹ te vragen om te assisteren met de identificatie van het materieel. Daarnaast is het mogelijk dat het werkmaterieel is voorzien van tags of chips.

Formulering van een VIN-code

Let op: de onderstaande combinaties dienen om aan te geven hoe de VIN-codes er bij veel voorkomend werkmaterieel uitzien; het zijn GEEN voorbeelden van daadwerkelijke VIN-codes. In sommige gevallen is vermeld op welke datum een bepaalde formulering ingevoerd is. Er kunnen variaties voorkomen in de formulering van de nummers.

Voor deze voorbeelden geldt: A, B, C enz. wil zeggen dat elke willekeurige letter kan voorkomen; 1, 2, 3 enz. wil zeggen dat elk willekeurig getal kan voorkomen en X wil zeggen dat er hetzij een cijfer, hetzij een letter gebruikt kan worden.

JCB	123456 Laatste zes cijfers van de 17-karakters van de VIN-code
Bobcat	123456789
Case	ABC1234567
Caterpillar	1AB12345, 12A12345 of ABC1234 Al deze formuleringen komen voor. Sinds maart 2001 wordt tevens een getal met 17 cijfers gebruikt.
John Deere	XXXXXXXXA123456
Ford / New Holland	A12345, AB12345 of 1234... tot 8 De VIN-codes die geheel uit cijfers bestaan, kunnen vier tot acht cijfers lang zijn.
Komatsu	12345 of 123456 Deze formuleringen zijn in gebruik vanaf medio jaren '80. Bij ouder materieel kunnen losse letters of modelnummers voorkomen.

3 Hoe kan werkmaterieel geïdentificeerd worden?

Kubota 12345
Een volledige VIN-code bestaat uit het modelnummer gevolgd door vijf cijfers.

VIN-codes bestaande uit 17 karakters.

De VIN-code bestaande uit 17 karakters is in 2001 door de International Standards Organization in een norm vastgelegd en kan voorkomen bij nieuwer werkmaterieel. In het voorbeeld hieronder wordt de formulering toegelicht aan de hand van de VIN-code van een Caterpillar.

CAT0446BA5BL02500

CAT wereldwijde fabriekscode: elke fabrikant heeft een eigen combinatie van altijd 3 letters of cijfers. In dit geval is CAT de afkorting van Caterpillar.

0446B machinedescriptor: modelnummer, altijd 5 letters of cijfers, waar nodig rechts aangevuld met nullen.

A controleletter: 1 losse letter.

5BL0 2500 machineaanduiding: eerste vier posities kunnen letters of cijfers zijn, laatste vier bevatten alleen cijfers.

4 Overzichtstekeningen en locatie vin-codes

Er zijn duizenden verschillende plaatsen waar de VIN-code zich kan bevinden en elk jaar komen er honderden bij. Het is dan ook ondoenlijk om een gedrukte identificatiegids te produceren die makkelijk mee te nemen is tijdens surveillances en altijd actuele gegevens bevat.

Omdat echter elk soort materieel vergelijkbaar is qua uitvoering en op vergelijkbare wijze vervaardigd wordt, bestaan er voor elke categorie bepaalde vuistregels. Sommige categorieën (zoals grondverzetmachines) zijn verder gestandaardiseerd dan andere (zoals motorlaadschoppen).

Locatie van VIN-codes

Met behulp van de overzichtstekeningen op de volgende bladzijden kunt u in de meeste gevallen snel een VIN-code vinden. Voor elke veel voorkomende machine zijn er een of twee tekeningen.

De mogelijke locaties van de VIN-code worden aangegeven met cijfers.

De aanduidingen links en rechts hebben betrekking op de linker- resp. rechterkant van de bestuurder wanneer deze achter het stuur zit, dus naar voren kijkt.

Kunt u geen VIN-code of sticker vinden, dan kan het zijn dat de gegevens afgedekt dan wel verwijderd zijn of zich op een andere plaats bevinden. Neem in een dergelijk geval contact op met BMWT of een politie- specialist (KLPD).

Sleutelbegrippen

In de tekeningen zijn sleutelbegrippen aangegeven welke betrekking hebben op de locatie van typeplaten.

19

BMWT

BMWT is de brancheorganisatie van leveranciers van bouwmachines, magazijnrichtingen, wegebouwmachines en transportmaterieel.



4 Overzichtstekeningen en locatie vin-codes

Ook worden alternatieve benamingen vermeld, om te voorkomen dat er verwarring ontstaat doordat er twee verschillende namen in omloop zijn voor bepaald werkmaterieel.

Deze termen en de verklarende woordenlijst achter in deze identificatiegids vergemakkelijken de communicatie met de medewerkers van de fabrikant, importeur, de politie-specialist (KLPD) of BMWT.

¹ In deze uitgave wordt onder 'het bevoegd gezag' de handhavende diensten zoals politie, Inspectie Leefomgeving en Transport (ILT) en Inspectie SZW verstaan.

² De conformiteitsverklaring voor werkmaterieel is te vergelijken met het kentekenbewijs voor voertuigen. Het vermeldt het bouwjaar, het chassisnummer en de naam van de fabrikant. Deze gegevens zijn uniek voor de betreffende machine en maken het mogelijk deze te identificeren.

VbV

Een gemeenschappelijk initiatief van alle Nederlandse schadeverzekeraars om voertuig-, vaartuig-, werkmaterieel- en transportcriminaliteit te bestrijden. Het VbV werkt daarbij nauw samen met de publieke en private partners.

Schranklader, wiel

Ook bekend als: bobcat, skidsteer loader

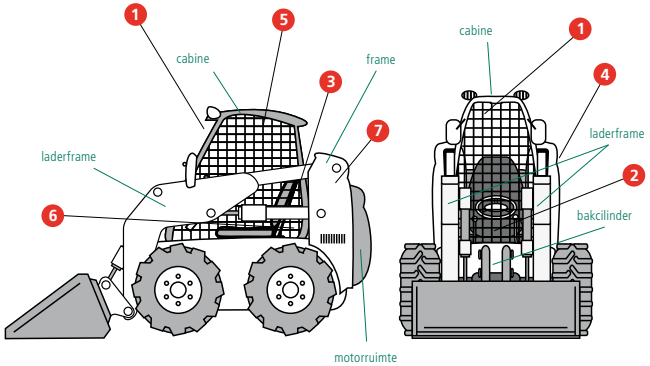

Locaties voor identificatiegegevens

- 1 Op bovenste deel voorstijl van rolbeveiliging, aan linker- of rechterkant.
- 2 In bestuurdersgedeelte, links, rechts of in het midden (meestal ter hoogte van de knieën van de bestuurder wanneer deze zit) of onder stoel aan voorzijde.
- 3 Op hefmast achter, onder bevestigingspunt lastarm; mogelijk binnen in de gleufvorm van de hefmast.
- 4 Op de buitenkant van de hefmast hefarm, links of rechts.
- 5 Op bovenste deel voorstijl van rolbeveiliging, aan linker- of rechterkant.
- 6 Op de carrosserie van de machine, zichtbaar onder de hefarm en boven de stootrand. Kan enigszins schuil gaan onder de hydraulische leidingen (meestal aan de linkerkant van de machine).
- 7 Aan de binnenkant van het verticale deel van de hefmast achter, links of rechts.

Bekende fabrikanten*

ASV, Bobcat, Case, Caterpillar, Daewoo, Doosan, Gehl, Hyundai, JCB, John Deere, Komatsu, Liugong, Mustang, New Holland, Ramrod, Sherpa, Takeuchi, Task Master, Thomas, Volvo, Wacker Neuson

*lijst is niet uitputtend

BMWT

BMWT is de brancheorganisatie van leveranciers van bouwmachines, magazijninrichtingen, wegenbouwmachines en transportmaterieel.



Schranklader, rups

Ook bekend als: bobcat, skidsteer loader

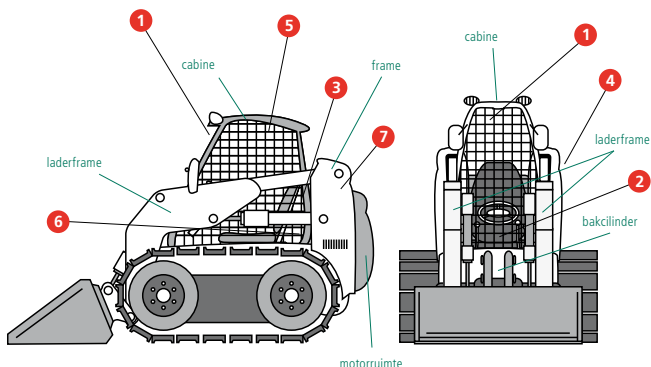

Locaties voor identificatiegegevens

- 1 Op bovenste deel voorstijl van rolbeveiliging, aan linker- of rechterkant.
- 2 In bestuursgedeelte, links, rechts of in het midden (meestal ter hoogte van de knieën van de bestuurder wanneer deze zit) of onder stoel aan voorzijde.
- 3 Op hefmast achter, onder bevestigingspunt heftarm; mogelijk binnen in de gleufvorm van de hefmast.
- 4 Op de buitenkant van de hefmast hefarm, links of rechts.
- 5 Op bovenste deel voorstijl van rolbeveiliging, aan linker- of rechterkant.
- 6 Op de carrosserie van de machine, zichtbaar onder de hefarm en boven de stootrand. Kan enigszins schuil gaan onder de hydraulische leidingen (meestal aan de linkerkant van de machine).
- 7 Aan de binnenkant van het verticale deel van de hefmast achter, links of rechts.

Bekende fabrikanten

ASV, Bobcat, Case, Caterpillar, Daewoo, Doosan, Gehl, Hyundai, JCB, John Deere, Komatsu, Liugong, Mustang, New Holland, Ramrod, Sherpa, Takeuchi, Task Master, Thomas, Volvo, Wacker Neuson

VbV

Een gemeenschappelijk initiatief van alle Nederlandse schadeverzekeraars om voertuig-, vaartuig-, werkmaterieel- en transportcriminaliteit te bestrijden. Het VbV werkt daarbij nauw samen met de publieke en private partners.

Stichting
VbV

Grader

Ook bekend als: grondschaaf, wegschaaf, motorgrader

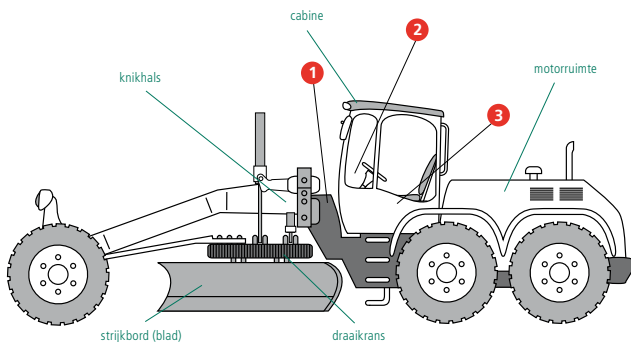

Locaties voor identificatiegegevens

- 1 Aan weerskanten van knikhals, vóór de cabine.
- 2 Op voet bedieningspaneel.
- 3 Op stoelvoet.

23

Bekende fabrikanten

Bobcat, Case, Caterpillar, Champion, Gallion, Gehl, John Deere, Komatsu, Leeboy, Liugong, New Holland, Volvo

BMWT

BMWT is de brancheorganisatie van leveranciers van bouwmachines, magazijninrichtingen, wegenbouwmachines en transportmaterieel.



Graafmachine, wiel

Ook bekend als: wiellepelschop, baggermachine, emmergraver, hydraulische graafmachine, wielkraan, dieplepelkraan

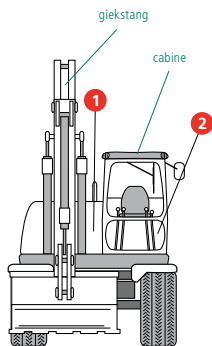
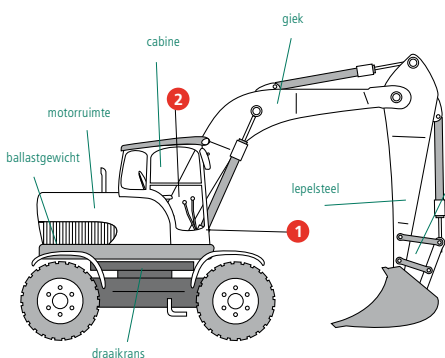

Locaties voor identificatiegegevens

- 1 Op de zijkant van de cabine, links of rechts (meestal aan de kant van de giek).
- 2 Binnen in de cabine.

Bekende fabrikanten

Ammann, Bobcat, Case, Caterpillar, Daewoo, Doosan, Hitachi, Hyundai, JCB, John Deere, Kobelco, Komatsu, Liebherr, Link-Belt, Mecalac, New Holland, Sennebogen, Takeuchi, Terex, Volvo, Wacker Neuson, Yanmar

VbV

Een gemeenschappelijk initiatief van alle Nederlandse schadeverzekeraars om voertuig-, vaartuig-, werkmaterieel- en transportcriminaliteit te bestrijden. Het VbV werkt daarbij nauw samen met de publieke en private partners.

Stichting
VbV

Graafmachine, rups

Ook bekend als: rupslepelschop, baggermachine, emmergraver, hydraulische graafmachine, rupskraan, dieplepelkraan

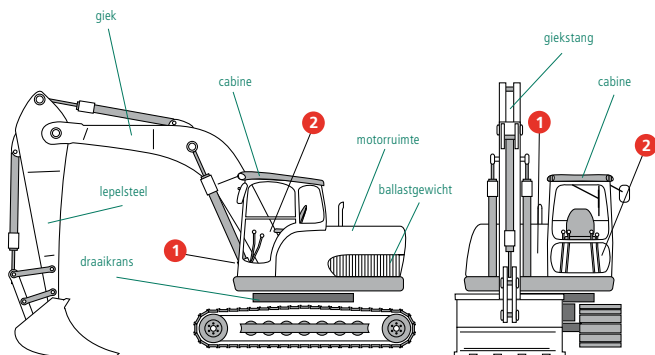

Locaties voor identificatiegegevens

- 1 Op de zijkant van de cabine, links of rechts (meestal aan de kant van de giek).
- 2 Binnen in de cabine.

25

Bekende fabrikanten

Ammann, Bobcat, Case, Caterpillar, Daewoo, Doosan, Hitachi, Hyundai, IHI, JCB, John Deere, Kato, Kobelco, Komatsu, Liebherr, Link-Belt, Liogong, Mecalec, New Holland, Sany, Sennebogen, Takeuchi, Terex, Volvo, Yanmar

BMWT

BMWT is de brancheorganisatie van leveranciers van bouwmachines, magazijninrichtingen, wegenbouwmachines en transportmaterieel.



Wiellader

Ook bekend als: shovel, laadschop, loader, kniklader

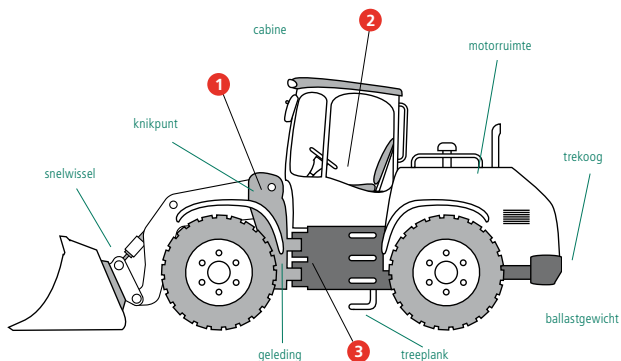

Locaties voor identificatiegegevens

- 1 Op constructie waar de lastarm bevestigd is of chassis, vóór geleding, aan linker- of rechterkant.
- 2 In bestuurdersgedeelte op instrumentenpaneel, console of voet van de stoel.
- 3 Op het chassis achter de geleding, links of rechts.

Bekende fabrikanten

Ahlmann, Ammann, Atlas, Case, Caterpillar, Doosan, Gehl, Giant, Hitachi, Hyundai, JCB, John Deere, Komatsu, Kubota, Liebherr, Liugong, Mustang, New Holland, Schaeff, Sherpa, Striegel, Takeuchi, Terex, Volvo, Wacker Neuson, Weidemann, Yanmar

VbV

Een gemeenschappelijk initiatief van alle Nederlandse schadeverzekeraars om voertuig-, vaartuig-, werkmaterieel- en transportcriminaliteit te bestrijden. Het VbV werkt daarbij nauw samen met de publieke en private partners.

Graaflaadcombinatie

Ook bekend als: tractor, backhoe loader, lepelschop

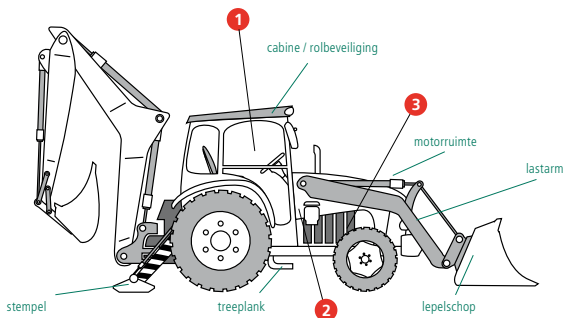

Locaties voor identificatiegegevens

- 1 In bestuurdersgedeelte, bevestigd op instrumentenpaneel, bedieningsconsole of stoelvoet.
- 2 Onder bevestigingspunt lastarm, vóór bestuurdersgedeelte, links of rechts.
- 3 Links of rechts op het chassis nabij de vooras.

27

Bekende fabrikanten

Case, Caterpillar, Fermecc, Ford New Holland, JCB, John Deere, Komatsu, Kubota, Liebherr, Liugong, MF Industrial, Terex, Terramite, Volvo, Wacker Neuson

BMWT

BMWT is de brancheorganisatie van leveranciers van bouwmachines, magazijninrichtingen, wegenbouwmachines en transportmaterieel.



Generator/compressor

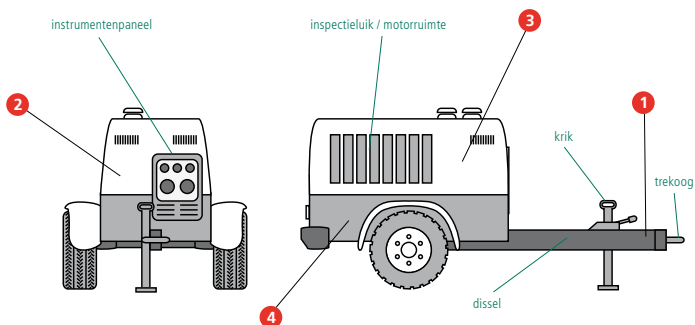

Locaties voor identificatiegegevens

- 1 Op frame van dissel, meestal nabij trekhoog, aan linker- of rechterkant.
- 2 Op de voorkant van de behuizing.
- 3 Binnen in motorruimte, aan de binnenkant op het schot nabij de bedieningsinstructies, links of rechts.
- 4 Op het chassis binnen in de motorruimte.

Bekende fabrikanten

Atlas, Compair, Copco, Honda, Imer, Ingersoll-Rand, Kaeser, Kubota, Multi-quip, Rotair, TechnoGen, Wacker Neuson

VbV

Een gemeenschappelijk initiatief van alle Nederlandse schadeverzekeraars om voertuig-, vaartuig-, werkmaterieel- en transportcriminaliteit te bestrijden. Het VbV werkt daarbij nauw samen met de publieke en private partners.

Stichting
VbV

Vorkheftruck (ruw terrein)

Ook bekend als: bouwheftruck, lepeltruck

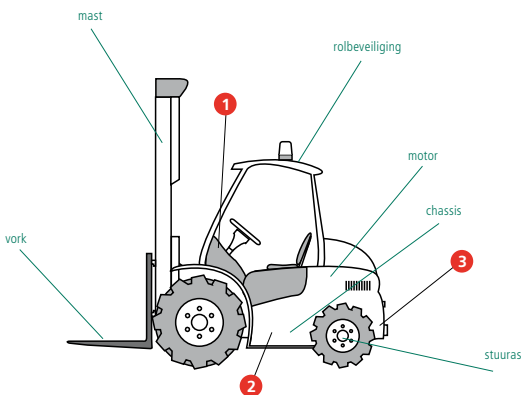

Locaties voor identificatiegegevens

- 1 Op stuurkolom of instrumentenpaneel.
- 2 Op chassis nabij treeplank, aan linker- of rechterkant.
- 3 Op chassis nabij stuuras, aan linker- of rechterkant.

29

Bekende fabrikanten

Ahlmann, Bobcat, Case, Caterpillar, Dieci, Genie, Giant, JCB, Komatsu, Liebherr, Manitou, Mast Explorer, Merlo, Weidemann

BMWT

BMWT is de brancheorganisatie van leveranciers van bouwmachines, magazijninrichtingen, wegenbouwmachines en transportmaterieel.



Tandemwals

Ook bekend als: wals, (bodem)verdichter, trilwals, bandenwals

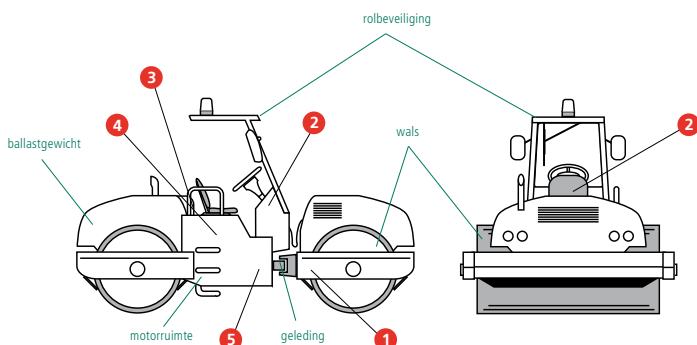

Locaties voor identificatiegegevens

- 1 Op chassis vóór geleding, aan linker- of rechterkant.
- 2 Op stuurkolom of instrumentenpaneel.
- 3 Op stoelvoet in bestuurdersgedeelte, aan linker- of rechterkant.
- 4 Op machinehuis onder bestuurdersgedeelte, nabij treeplank, aan linker- of rechterkant.
- 5 Op chassis van de machine, achter geleding, aan linker- of rechterkant.

Bekende fabrikanten

Ammann, Atlas, Benford Terex, Bomag, Caterpillar, Dynapac, Hamm, Ingersoll-Rand, JCB, Liugong, Rammax, Sakai, Volvo, Wacker Neuson

VbV

Een gemeenschappelijk initiatief van alle Nederlandse schadeverzekeraars om voertuig-, vaartuig-, werkmaterieel- en transportcriminaliteit te bestrijden. Het VbV werkt daarbij nauw samen met de publieke en private partners.



Vorkheftruck

Ook bekend als: magazijnvorkheftruck, lepeltruck

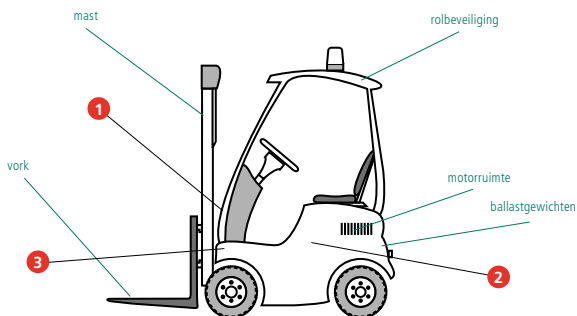

Locaties voor identificatiegegevens

- 1 Op het schutbord aan de mast-kant.
- 2 In de motorruimte, onder de motorkap of voetplaat.
- 3 Op het spatbord bij de voorwielen.

31

Bekende fabrikanten

Artison, Atlet, BT, Caterpillar, Clark, Crepa, Crown, Daewoo, Hangcha, Hyster, Jungheinrich, Kalmar, Komatsu, Linde, Luna, Manitou, Mitsubishi, Nissan, PTB, Still, Toyota, UniCarriers, White, Yale

BMWT

BMWT is de brancheorganisatie van leveranciers van bouwmachines, magazijninrichtingen, wegenbouwmachines en transportmaterieel.



Bulldozer

Ook bekend als: grondschiuiver, rupsbandschiuiver, rupstractor (zonder aanbouwdelen), rupslader (met aanbouwdeel)

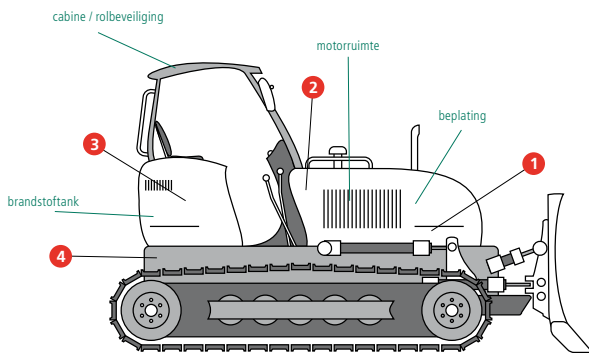

Locaties voor identificatiegegevens

- 1 Op linker- of rechterkant van beplating, vóór motorruimte.
- 2 Op linker- of rechterkant van beplating, vlak voor bestuurdersgedeelte.
- 3 Op linker- of rechterkant van carrosserie rond bestuurder (brandstoftank, bedieningsconsole, stoelvoet).
- 4 Op linker- of rechterkant van achterste deel van transmissie of chassis.

Bekende fabrikanten

Case, Caterpillar, Dressta, Hyundai, International, John Deere, Komatsu, Liebherr, New Holland

VbV

Een gemeenschappelijk initiatief van alle Nederlandse schadeverzekeraars om voertuig-, vaartuig-, werkmaterieel- en transportcriminaliteit te bestrijden. Het VbV werkt daarbij nauw samen met de publieke en private partners.

Minigraafmachine

Ook bekend als: **minigraver**

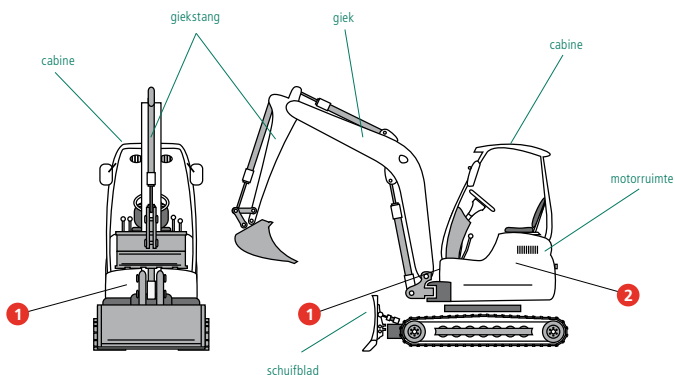

Locaties voor identificatiegegevens

- 1 Op voorkant van bedieningsmechaniek nabij bevestigingspunt giek, aan linker- of rechterkant.
- 2 Op stoelvoet of bedieningsconsole, binnen in de cabine.

Bekende fabrikanten

Ammann, Bobcat, Case, Caterpillar, Doosan, Gehl, Hanix, Hinowa, Hitachi, Hyundai, IHI, JCB, John Deere, Komatsu, Kubota, Liugong, Mustang, New Holland, Pel Job, Schaeff, Sherpa, Takeuchi, Terex, Volvo, Wacker Neuson, Yanmar

BMWT

BMWT is de brancheorganisatie van leveranciers van bouwmachines, magazijninrichtingen, wegenbouwmachines en transportmaterieel.



Tractor

Ook bekend als: **trekker**

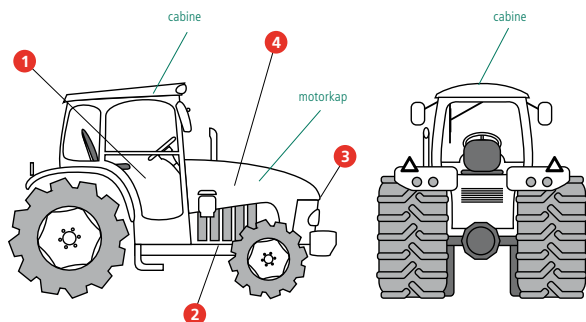

Locaties voor identificatiegegevens

- 1 In cabine, aan linker- of rechterkant van bestuurder op wielkast of bij voetplaat bestuurder.
- 2 Op rechterkant van chassis.
- 3 Boven op tussenplaat.
- 4 Op linkerkant van chassis, onder motorkap.

Bekende fabrikanten

Belarus, Case, Claas, Deutz, Fendt, Horsch, John Deere, Landini, Massey, Ferguson, New Holland, Same, Ursus, Valmet, Valtra, Zetor

VbV

Een gemeenschappelijk initiatief van alle Nederlandse schadeverzekeraars om voertuig-, vaartuig-, werkmaterieel- en transportcriminaliteit te bestrijden. Het VbV werkt daarbij nauw samen met de publieke en private partners.

 Stichting
VbV

Tractor compact

Ook bekend als: tuintrekker, parktrekker, tuinbouw-
trekker, trekkertje

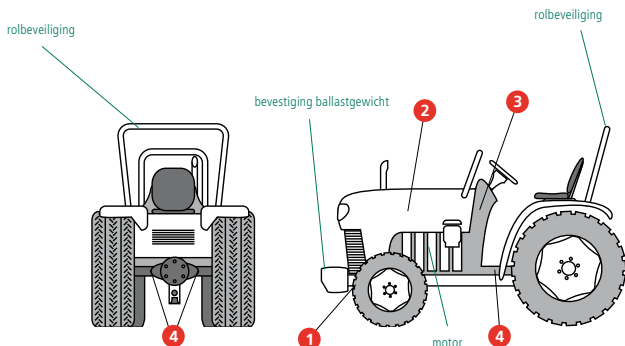

Locaties voor identificatiegegevens

- 1 Op het chassis nabij de vooras, aan linker- of rechterkant.
- 2 Aan de binnenkant van de motorkap of in de motorruimte.
- 3 Op instrumentenpaneel of stuurkolom.
- 4 Op linker- of rechterkant van transmissie, eventueel onder bestuurdersplatform.

35

Bekende fabrikanten

Case-IH, Cub Cadet, John Deere, Kubota, Massey Ferguson, Mitsubishi, New Holland, Yanmar

BMWT

BMWT is de brancheorganisatie van leveranciers van bouwmachines, magazijninrichtingen, wegenbouwmachines en transportmaterieel.



Verreiker

Ook bekend als: uitschuifbare verreiker, alleslader

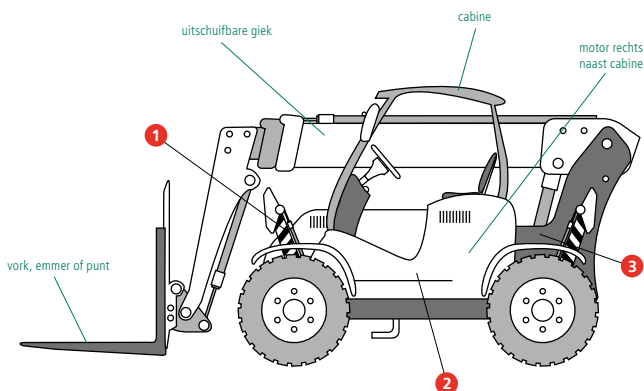

Locaties voor identificatiegegevens

- 1 Linksvoor op chassisdeel.
- 2 Binnen in cabine.
- 3 Rechtsachter op chassisdeel boven wiel.

Bekende fabrikanten

JCB, Ahlmann, Bobcat, Case, Caterpillar, Dieci, Genie, Giant, Haulotte, JLG, Komatsu, Liebherr, Manitou, Matbro, Merlo, Sanderson, Sennebogen, Terex, Weidemann

VbV

Een gemeenschappelijk initiatief van alle Nederlandse schadeverzekeraars om voertuig-, vaartuig-, werkmaterieel- en transportcriminaliteit te bestrijden. Het VbV werkt daarbij nauw samen met de publieke en private partners.

Minidumper

Ook bekend als kiepbak, kiepwagen, terreinkiepwagen, stortkar, dumper, gemotoriseerde kruiwagen

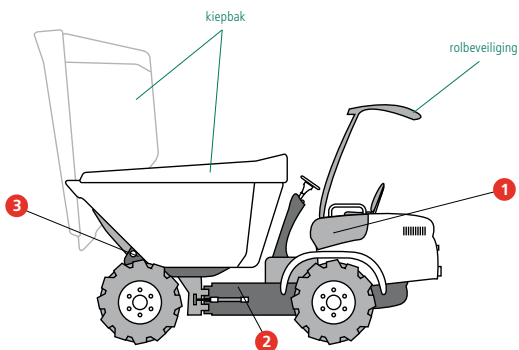

Locaties voor identificatiegegevens

- 1 Aan rechterkant bestuurder op beplating.
- 2 Rechtsboven op chassis, onder kiepbak.
- 3 Rechtsvoor op chassis.

Bekende fabrikanten

Ausa, Barford, Benford-Terex, Lifton, Pel Job, Thwaites, Volvo, Wacker Neuson

BMWT

BMWT is de brancheorganisatie van leveranciers van bouwmachines, magazijninrichtingen, wegebouwmachines en transportmaterieel.



Stenenklem

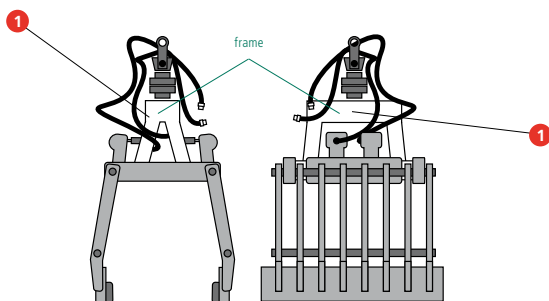

Locaties voor identificatiegegevens

- 1 Op het frame.

Bekende fabrikanten

Beco, C. Klein, Dehaco, Demarec, Eurosteel, International Construction Equipment, Nimatech, Verachtert, Vematec

VbV

Een gemeenschappelijk initiatief van alle Nederlandse schadeverzekeraars om voertuig-, vaartuig-, werkmaterieel- en transportcriminaliteit te bestrijden. Het VbV werkt daarbij nauw samen met de publieke en private partners.

Dieplepelbak

Ook bekend als **smalle bak**, **graafbak**

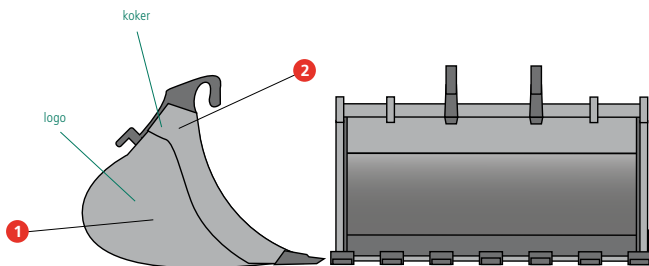

Locaties voor identificatiegegevens

- 1 Bij het logo.
- 2 Op de koker.

39

Bekende fabrikanten

Beco, Bobcat, C. Klein, Dehaco, Demarec, Eurosteel, Giant, International Construction Equipment, Nimatech, Vematec, Verachtert

BMWT

BMWT is de brancheorganisatie van leveranciers van bouwmachines, magazijninrichtingen, wegenbouwmachines en transportmaterieel.



Puinriek

Ook bekend als dieplepel puinbak, slooppriek, puinbak

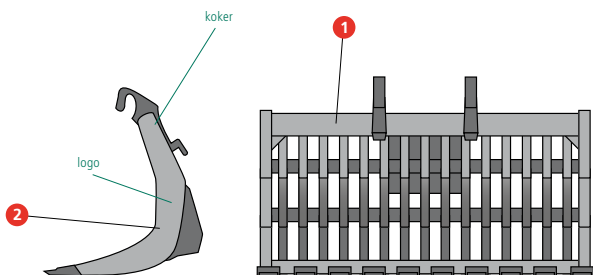

Locaties voor identificatiegegevens

- 1 Op de koker.
- 2 Bij het logo.

Bekende fabrikanten

Beco, Bobcat, C.Klein, Dehaco, Demarec, Eurosteel, Giant, International Construction Equipment, Nimatech, Vematec, Verachtert

VbV

Een gemeenschappelijk initiatief van alle Nederlandse schadeverzekeraars om voertuig-, vaartuig-, werkmaterieel- en transportcriminaliteit te bestrijden. Het VbV werkt daarbij nauw samen met de publieke en private partners.

Notities

VbV

Een gemeenschappelijk initiatief van alle Nederlandse schadeverzekeraars om voertuig-, vaartuig-, werkmaterieel- en transportcriminaliteit te bestrijden. Het VbV werkt daarbij nauw samen met de publieke en private partners.



Notities

VbV

Een gemeenschappelijk initiatief van alle Nederlandse schadeverzekeraars om voertuig-, vaartuig-, werkmaterieel- en transportcriminaliteit te bestrijden. Het VbV werkt daarbij nauw samen met de publieke en private partners.





BMWT

BMWT is de brancheorganisatie van leveranciers van bouwmachines, magazijninrichtingen, wegebouwmachines en transportmaterieel.



Verzekeringbureau Voertuigencriminaliteit (VbV)

Een gemeenschappelijk initiatief van alle Nederlandse schadeverzekeraars om voertuig-, vaartuig-, werkmaterieel- en transportcriminaliteit te bestrijden. Het VbV werkt daarbij nauw samen met de publieke en private partners.